

# Manualul utilizatorului

RE5465



# ROTAKT

[www.rotakt.ro](http://www.rotakt.ro)

## Vă mulțumim pentru alegerea făcută!

- Acest manual conține modul de funcționare și de întreținere pentru toătorul electric Rotakt RE5465. Citiți-l cu atenție și respectați toate instrucțiunile conținute în el.
- Ar putea exista anumite erori de tipărire sau schimbări în linia de producție, lucruri care pot face ca acest manual să devină inexact. Producătorul își rezervă dreptul de a face modificări fără o notificare prealabilă și fără ca acest lucru să devină motiv de sancțiune juridică.





# Manual de utilizare tocător electric ROTAKT RE5465

## CUPRINS

SCOPUL UTILIZĂRII .....	5
INSTRUCȚIUNI DE SIGURANȚĂ .....	5
Instruire.....	5
Simboluri .....	6
Pregătirea .....	7
Utilizarea .....	8
Întreținerea și depozitarea.....	9
Recomandări.....	9
Operațiile de service .....	10
Vibrațiile și reducerea nivelului sonor .....	10
Riscuri reziduale.....	11
Sfat.....	12
Recomandări.....	12
DESCRIERE.....	13
SPECIFICAȚII TEHNICE .....	14
DEPANARE .....	14
ELIMINAREA ȘI RECICLAREA .....	15
SERVICE ȘI GARANȚIE .....	16
CERTIFICAT DE GARANȚIE.....	17
DECLARAȚIE DE CONFORMITATE .....	18

## SCOPUL UTILIZĂRII

1. Tocătorul electric este proiectat cu o putere maximă de 2800 W (P40). Acest produs este destinat reducerii deșeurilor biodegradabile, organice de grădină, precum frunze, crenguțe și iarbă, în bucățele, și să fie utilizat în poziție fixă, de către un operator situat pe sol.
2. Acest produs nu este destinat mărunțirii pieselor de metal, a pietrelor, sticlelor, cutiilor de metal, etc sau a deșeurilor moi precum deșeurile de bucătărie.
3. Acest produs este destinat numai uzului casnic lejer, în spații mici; nu este adecvat pentru utilizări omerciale sau pentru spații deschise mai mari și nu ar trebui utilizat în alte scopuri decât cele descrise.

## INSTRUCȚIUNI DE SIGURANȚĂ

### *Instruire*

Manualul de utilizare pentru tocătorul electric prezintă o serie de instrucțiuni privind buna funcționare și întreținere a acestor echipamente și este necesară o atenție mărită asupra tuturor paragrafelor conținute în acest manual. Instrucțiunile de utilizare ale acestui echipament prezentate în acest manual ilustrează cele mai simple și sigure reguli de utilizare corectă al unui tocător. Acest manual trebuie considerat ca parte integrată a echipamentului, acesta fiind întotdeauna inclus în momentul achiziționării unui tocător. Conținutul acestui manual cuprinde toate informațiile necesare disponibile iar producătorul își asumă dreptul de a efectua modificări în orice moment fără a atenționa utilizatorul și de aceea este necesară o verificare periodică pentru a fi la curent cu eventualele modificări apărute.

Înscrisurile evidențiate mai jos îngroșat au pe cuprinsul acestui manual următorul înțeles:

**PERICOL:** Există posibilitatea de rănire gravă sau de deces în cazul în care instrucțiunile nu sunt respectate.

**AVERTISMENT:** Există posibilitatea de deteriorare a echipamentului sau chiar de rănire gravă în cazul în care instrucțiunile nu sunt respectate.

**NOTĂ:** Există posibilitatea de deteriorare a echipamentului sau rănire în cazul în care instrucțiunile nu sunt respectate.

Alte informații importante sunt marcate cu **ATENȚIE**.

## Simboluri

Citiți și înțelegeți manualul utilizatorului înainte de a utiliza tocătorul. Acesta vă va ajuta să evitați accidentele și să vă familiarizați cu procedurile de operare sigure ale suflantei.

Următoarele simboluri sunt folosite pe parcursul acestui manual. Acesta conține informații menite să atragă atenția.

 **Pericol! Avertizare! Atenție!**  
Acest simbol evidențiază un pericol, un avertisment sau o precauție. Aceasta indică faptul că siguranța operatorului este în pericol.

 A nu se expune la ploaie.

 Purtați ochelari de protecție și de auz atunci când se utilizează tăiatorul pentru crengi.

 Risc de obiecte zburătoare sau resturi.  
Fiți conștienți de faptul că există un risc de obiecte și / sau resturi zburătoare atunci când utilizați aparatul.  
Să se păstreze distanța față de persoanele din jur.

 În cazul în care cablul de alimentare se deteriorează, deconectați-l imediat de la priză.

 Utilizați căști de protecție.

 Utilizați mănuși de protecție.

 Purtați încălțăminte rezistentă și antiderapantă.

 Utilizați echipament de protecție.

 Produsul respectă cerințele aplicabile în conformitate cu specificațiile U.E. privind siguranța și sănătatea consumatorului, dar și a mediului; a fost făcută o evaluare de conformitate pentru aceste directive.

 Sculă de Clasa II

 Nivel de putere acustică garantată: 103dB(A)

 Simbol DEEE. Simbolul indică faptul că produsul nu trebuie aruncat ca deșeu nesortat, ci trebuie trimis la centre separate de colectare în vederea recuperării și reciclării.



A nu se utiliza ca și treaptă.



Pericol - Lame rotative. Țineți mâinile și picioarele departe de orificii când mașina este în funcțiune.



Scoateți ștecherul din priză înainte de a efectua operațiuni de întreținere, de ajustare sau de curățare ori în cazul care cablul de alimentare este prins sau deteriorat



Așteptați că toate componentele mașinii să se oprească complet înainte de a le atinge.

## Pregătirea

1. Purtați protecții auditive și ochelari de protecție. Purtați-le în permanență pe durata utilizării mașinii.
2. În timp ce utilizați mașina, purtați întotdeauna încălțăminte trainică și pantaloni lungi. Nu utilizați mașina desculț sau când purtați sandale. Evitați purtarea articolelor largi de îmbrăcăminte sau care prezintă șnururi ori fire ce atârnă.
3. Operați mașina într-o poziție recomandată și numai pe o suprafață fermă, dreaptă.
4. Nu utilizați mașina pe o suprafață pavată sau cu pietriș, unde materialele evacuate pot cauza vătămări.
5. Înainte de utilizare, efectuați întotdeauna o inspecție vizuală pentru a vă asigura că mijloacele de tocure, adică bolțurile mijloacelor de tocure și alte elemente de prindere sunt bine prinse, carcasa este intactă și că apărătorile și ecranele de protecție sunt instalate. Înlocuiți componentele uzate sau deteriorate în seturi, pentru a păstra echilibrul. Înlocuiți etichetele distruse sau ilizibile.
6. Înainte de utilizare, verificați sursa de alimentare cu electricitate și cablul de alimentare în vederea identificării eventualelor semne de deteriorare sau de îmbătrânire. În cazul în care cablul de alimentare se deteriorează în timpul utilizării, deconectați-l imediat de la priză. **NU ATINGEȚI CABLUL DE ALIMENTARE ÎNAINTE DE A-L DECONECTA DE LA PRIZĂ.** Nu utilizați mașina dacă este deteriorat sau uzat cablul de alimentare.
7. Nu utilizați niciodată mașina în timp ce sunt oameni, mai ales copii, sau animale în apropiere.

## Utilizarea

1. Înainte de a pune mașina în funcțiune, camera de alimentare trebuie să fie goală.
2. Păstrați distanța între fața și corpul dumneavoastră și tubul de alimentare.
3. Evitați pătrunderea mâinilor sau a oricăror alte părți ale corpului sau a hainelor în camera de alimentare, jghebul de evacuare sau lângă oricare din piesele în mișcare.
4. Păstrați-vă stabilitatea și echilibrul în orice moment. Nu vă întindeți excesiv. Nu stați niciodată la un nivel mai înalt decât baza mașinii când o alimentați cu materiale.
5. Nu stați în calea zonei de evacuare în timp ce utilizați această mașină. f ) Când alimentați mașina cu materiale, fiți extrem de atent să nu includeți fragmente metalice, pietre, sticle, cutii de metal sau alte corpuri străine.
6. Dacă mecanismul de tăiere lovește orice obiect străin sau dacă mașina începe să facă vreun zgomot neobișnuit sau să vibreze, opriți motorul și lăsați mașina să se oprească. Deconectați mașina de la alimentarea electrică și urați pașii următori înainte de a reporni și utiliza mașina:
  - inspectați pentru depistarea deteriorărilor;
  - înlocuiți sau reparați piesele deteriorate;
  - verificați și fixați părțile slăbite.
7. Evitați acumularea materialelor în zona de evacuare; acest lucru poate preveni evacuarea adecvată și se poate solda cu reculul materialelor în deschiderea de alimentare.
8. în cazul înfundării mașinii, opriți alimentarea și deconectați mașina de la alimentarea electrică înainte de a curăța resturile.
9. Nu utilizați niciodată aparatul cu apărători ori scuturi defecte sau fără dispozitive de siguranță.
10. Mențineți sursa de alimentare neobstrucționată cu resturi și alte materiale acumulate, pentru a preveni deteriorarea sursei de alimentare sau un posibil incendiu.
11. Nu transportați această mașină în timp ce alimentarea electrică este pornită.
12. Opriți mașina și scoateți ștecherul din priza electrică. Asigurați-vă că toate părțile în mișcare sunt oprite complet:
  - înainte de a pleca de lângă mașină,
  - înainte de eliminarea unui blocaj sau desfundarea gurii de evacuare,
  - înainte de verificarea, curățarea sau orice intervenție adusă aparatului,
13. Nu înclinați mașina în timp ce alimentarea electrică este pornită.
14. Opriți mașina înainte de a atașa sau detașa sacul colector.

## Întreținerea și depozitarea

1. Când mașina este oprită pentru operațiuni de service, inspecție, depozitare sau înlocuirea unui accesoriu, opriți sursa de alimentare, deconectați ștecherul de la priză și asigurați-vă că toate piesele în mișcare sunt complet oprite. Lăsați mașina să se răcească înainte de a o inspecta, regla, etc. Întrețineți mașina cu grijă și păstrați-o curată.
2. Depozitați mașina într-un loc uscat, inaccesibil copiilor.
3. Lăsați întotdeauna mașina să se răcească înainte de a o depozita;
4. Când efectuați depanarea mijloacelor de tocure, fiți atent că deși sursa de alimentare este oprită datorită funcției de interblocare a apărătorii, mijloacele de tocure se pot încă mișca.
5. Din motive de siguranță, înlocuiți piesele uzate sau defecte. Folosiți doar piese de schimb și accesorii originale.
6. Nu încercați niciodată să șuntați dispozitivul de interblocare al apărătorii.

Înainte și după fiecare utilizare verificați produsul și accesoriile (sau componentele) pentru depistarea urmelor de uzură și de deteriorare. Dacă este nevoie, înlocuiți-le cu unele noi urmând instrucțiunile din manualul de utilizare. Respectați cerințele tehnice. Fiți conștienți de riscul prezentat de piesele periculoase în mișcare.

Următoarele piese ale acestui produs pot fi înlocuite de consumator. Piesele de schimb sunt disponibile la un distribuitor autorizat sau prin centrul nostru de service.

Descriere	Nr. model sau specificație
Lamă	8231-546302

## Recomandări

Mașina trebuie alimentată printr-un dispozitiv de curent rezidual (DCR) cu un curent de declanșare de cel mult 30 mA.

## **Operațiile de service**

1. Duceți echipamentul electric de grădină la service pentru a fi reparat de un reparator calificat utilizând doar piese de schimb identice. Astfel se asigură menținerea nivelului de siguranță al echipamentului electric de grădină.
2. Dacă este deteriorat cablul de alimentare, acesta trebuie înlocuit de producător sau de agentul său de service pentru a se evita orice pericol.
3. Dacă periile de cărbune trebuie să fie înlocuite, această operație trebuie efectuată de o persoană calificată în reparații (se vor înlocui întotdeauna ambele perii în același timp).

## **Vibrațiile și reducerea nivelului sonor**

Pentru a reduce impactul emisiilor sonore și a vibrațiilor, limitați durata de utilizare, utilizați moduri de operare cu nivele joase de vibrații și de sunete și purtați echipament de protecție.

Respectați următoarele instrucțiuni pentru minimizarea riscurilor datorate expunerii la vibrații și la zgomot:

1. Utilizați produsul numai în scopul desemnat prin designul său și instrucțiunile de operare.
2. Asigurați-vă că produsul este în stare bună și bine întreținut.
3. Utilizați accesoriile corespunzătoare pentru produs și asigurați-vă că acestea sunt în stare bună de funcționare.
4. Mențineți cu fermitate mânerele/suprafețele de apucat.
5. Întrețineți acest produs în conformitate cu aceste instrucțiuni și lubrifiați-l în permanență (unde este cazul).
6. Planificați-vă programul de lucru astfel încât să nu vă expuneți o durată prea îndelungată vibrațiilor mari.

Familiarizați-vă cu modul de utilizare al acestui produs cu ajutorul acestui manual de instrucțiuni. Memorați instrucțiunile de siguranță și respectați-le cu strictețe. Acest lucru va ajuta la prevenirea riscurilor și a pericolelor.

1. Fiți în permanență alert când utilizați acest produs pentru a putea recunoaște și gestiona din timp riscurile. Intervențiile rapide pot preveni răniile serioase și daunele.
2. Opriti produsul și deconectați-l de la sursa de alimentare în caz de orice defecțiune. Apelați la un profesionist cu calificările necesare pentru a verifica și repara produsul, dacă este nevoie, înainte de a-l reutiliza.

## **Riscuri reziduale**

În ciuda operării acestui produs în conformitate cu toate normele de siguranță, riscuri de răniri sau de cauzare a pagubelor rămân. Următoarele pericole pot apărea în legătură cu structura și concepția produsului:

1. Afectarea sănătății de către vibrațiile emise dacă utilajul este utilizat timp îndelungat sau nu este manevrat și întreținut corespunzător.
2. Răniri și pagube datorate accesoriilor de tăiere stricate sau a impactului brusc cu obiecte ascunse în timpul utilizării.
3. Pericol de rănire și de daune cauzate de obiecte zburătoare.
4. Utilizarea timp îndelungat a acestui produs, expune utilizatorul la vibrații și poate duce la apariția bolii Raynaud (boala degetelor albe). Pentru a reduce acest risc, vă rugăm purtați mănuși de protecție și păstrați-vă mâinile calde. În cazul apariției oricărui simptom al bolii Raynaud, consultați imediat un medic. Simptomele bolii Raynaud includ: amorțeală, lipsa percepției de senzații, furnicături, înțepături, pierdea puterii, modificări de culoare sau stare ale pielii. Aceste simptome apar de obicei în degete, mâini sau încheieturile mâinilor. Riscul crește la temperaturi scăzute.

### **INSTRUCȚIUNI DE SIGURANȚĂ SUPLIMENTARE PENTRU TOCĂTORUL ELECTRIC**

Nu utilizați aparatul în alt scop decât cel pentru care a fost proiectat.

Mențineți etichetele și plăcuțele cu caracteristici tehnice pe aparat. Acestea conțin informații importante privind siguranța. În cazul în care acestea sunt ilizibile, contactați punctul de cumpărare pentru înlocuirea acestora.

Avertizările, atenționările și instrucțiunile expuse în acest manual de instrucțiuni nu pot acoperi toate situațiile posibile care pot apare. Trebuie înțeles de operator că bunul simț și atenția sunt factori care nu pot fi încorporați în acest produs, ci trebuie asigurați de operator.

Înainte de pornirea mașinii, asigurați-vă că orificiul de alimentare este gol.

Purtați întotdeauna antifoane, ochelari de protecție și mănuși în timpul utilizării mașinii.

Materialul mai lung, care iese din tocător ar putea să iasă în exterior atunci când este tras în interior de lame. Păstrați o distanță de siguranță.

Asigurați-vă că fantele de aerisire nu sunt acoperite. Întotdeauna purtați încălțăminte trainică și pantaloni lungi când utilizați mașina.

## **Sfat**

1. Nu vă întindeți excesiv. Păstrați-vă echilibrul în permanență, întotdeauna aveți o poziție stabilă pe pante. Mergeți, nu fugiți niciodată.
2. Nu conectați la priză un cablu deteriorat și nu atingeți un cablu deteriorat înainte de a fi deconectat de la priza de alimentare deoarece un cablu deteriorat vă poate pune în contact cu piese sub tensiune.
3. Feriți cablurile prelungitoare de componentele rotative periculoase pentru a se evita avarierea cablurilor ce poate duce la contactul cu piese sub tensiune



### **Avertisment!**

- Nu atingeți componentele mobile periculoase înainte ca mașina să fie deconectată de la sursa de alimentare și acestea să fie oprite complet.
- Nu utilizați niciodată mașina cu apărători sau scuturi defecte, sau fără dispozitive de siguranță ori dacă este avariat sau uzat cablul de alimentare.

## **Recomandări**

Evitați utilizarea mașinii în condiții meteo defavorabile în special când este risc de fulgere.

## DESCRIERE

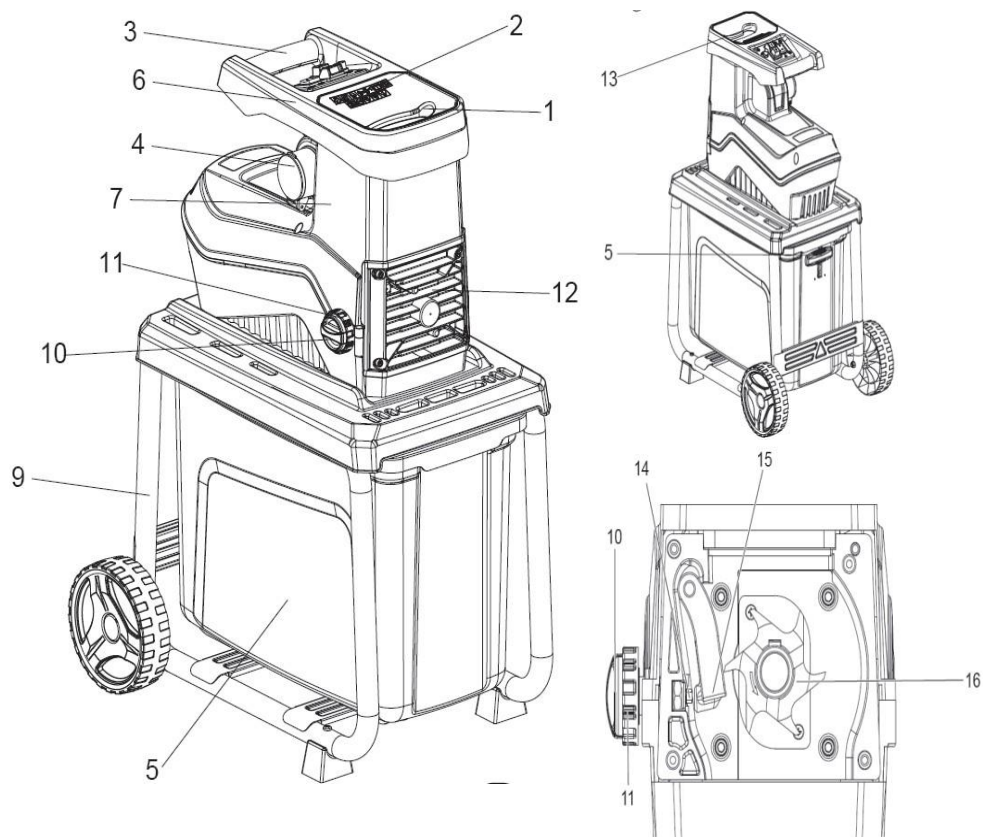

1.	Gură de alimentare
2.	Înterupător alimentare
3.	Mâner
4.	Ștecher alimentare
5.	Manetă de blocare
6.	Comutator înainte/înapoi
7.	Carcasă superioară
8.	Coș de prindere
9.	Cadru bază
10.	Buton de ajustare
11.	Buton de fixare
12.	Capac lamă
13.	Alimentare laterală
14.	Șurub
15.	Contra lamă
16.	Tambur de tăiere

## SPECIFICAȚII TEHNICE

Tensiune nominală, frecvență	230 – 240 V~, 50 Hz
Putere nominală consumată	2800 W
Mod de funcționare	2300 W, 2800 W(P40)
Viteza de rotație a mijloacelor de tăiere	50 rot/min
Diametru max. de tăiere	max. Ø 45 mm
Greutate	19,2kg
Nivel presiune sonoră LpA	92,99 dB(A)
Incertitudine KpA,	2,48 dB(A)
Nivel de putere sonoră măsurat LWA	92,21 dB(A)
Incertitudine KWA	2,48dB(A)

## DEPANARE

Problemă	Cauză posibilă	Soluție
Produsul nu pornește	<ol style="list-style-type: none"> <li>1. Nu este conectat la o sursă de alimentare</li> <li>2. Cablul electric sau ștecherul sunt defecte</li> <li>3. Alte defecțiuni electrice ale produsului</li> <li>4. Protecția împotriva suprasarcinii este activată</li> <li>5. Apărătoarea lamei nu este fixată corect.</li> </ol>	<ol style="list-style-type: none"> <li>1. Conectați echipamentul la o sursă de curent</li> <li>2. Adresați-vă unui service autorizat</li> <li>3. Adresați-vă unui service autorizat</li> <li>4. Așteptați până când echipamentul se răcește apoi reporniți-l</li> <li>5. Fixați corect apărătoarea</li> </ol>
Materialul de tocat nu este tăiat în mod curat	Contra lama nu este reglată corect	Reglați contra lama
Vibrații sau zgomot excesive	<ol style="list-style-type: none"> <li>1. Lama este avariată</li> <li>2. Lama este blocată</li> <li>3. Bolțurile/butoanele sunt slăbite</li> </ol>	<ol style="list-style-type: none"> <li>1. Apelați la un agent autorizat să înlocuiască lama</li> <li>2. Îndepărtați blocajul</li> <li>3. Strângeți bolțurile/butoanele</li> </ol>

## ELIMINAREA ȘI RECICLAREA

Acest produs este echipat cu semnul de colectare și sortare separată a deșeurilor de echipamente electrice și electronice (DEEE). Acest lucru înseamnă că procesarea și demontarea unui astfel de produs trebuie să fie conforme cu cerințele Directivei Europene 2012/19/CE, pentru a reduce impactul negativ asupra mediului. Pentru mai multe informații, vă rugăm să contactați autoritățile locale sau regionale. Produsele electronice neincluse în procesul de sortare selectivă pot prezenta riscuri pentru mediu și sănătatea umană din cauza prezenței substanțelor periculoase.

## SERVICE ȘI GARANȚIE

### 1. Nu fac obiectul garanției:

- a. componentele ce sunt supuse uzurii normale rezultate în urma utilizării (bujii; fișe; filtre de combustibil, ulei sau aer și alte consumabile);
- b. componentele fragile ușor de deteriorat de beneficiar ca urmare a unei utilizări/întrețineri greșite, suprasolicitante sau neconforme cu domeniul de utilizare al produsului (carcase din plastic sau ebonită; comutatoare, prize, întrerupătoare; furtunuri exterioare de plastic sau cauciuc; amortizoare de cauciuc; startere, sfori starter; saci de colectare; sorburi, ștuțuri, dopuri, bușoane, clapete, garnituri de cauciuc și etanșări mecanice); precum și orice alte piese de schimb sau subansamble asupra cărora se dovedește că a intervenit beneficiarul.

### 2. Următoarele acțiuni au ca efect pierderea garanției:

- a. Nerespectarea de către cumpărător a instrucțiunilor de instalare, punere în funcțiune, utilizare, întreținere, manipulare, transport și depozitare, precum și a domeniului de utilizare, cuprinse în documentația ce însoțește produsul la livrare (suprasolicitare, neefectuarea la termene a operațiilor de întreținere în funcție de caracteristicile mediului etc.)
- b. Utilizarea unor piese de schimb, lubrifianți, consumabile, accesorii, diferite de cele utilizate și recomandate de producător.
- c. Aplicarea unor modificări neaprobate de producător (acționarea asupra reglajelor fixate de producător; schimbarea performanțelor produsului; modificarea sistemului de alimentare sau evacuare; modificarea, eliminarea sau neutralizarea sistemelor de protecție din dotarea echipamentelor etc.).
- d. Intervenția asupra produsului de către persoane neautorizate de producător sau distribuitor.**
- e. Orice defecțiuni cauzate de dezastre naturale inevitabile (foc, coliziuni).
- f. Pierderea certificatului de garanție.

**IMPORTANT:** RESPONSABILITATEA EFECTUĂRII OPERAȚIILOR DE ÎNTREȚINERE LA TERMENELE PREVĂZUTE ÎN MANUALUL UTILIZATORULUI CADE EXCLUSIV ÎN SARCINA DEȚINĂTORULUI.

# CERTIFICAT DE GARANȚIE

**Serie certificat:** \_\_\_\_\_

**Denumire:** .....

**Cod:** .....

**Serie:** .....

**Vânzător:** .....

**Factura:** .....

**Data:** .....

**Perioada:** .....

**Cumpărător:** .....

**Adresa:** .....

**Tel/Fax:** .....

**Intervenție service:** \_\_\_\_\_

**Data:**  
...../...../.....

**Operațiune:**  
.....  
.....

**Data:**  
...../...../.....

**Operațiune:**  
.....  
.....

**Data:**  
...../...../.....

**Operațiune:**  
.....  
.....

**VÂNZĂTOR**

L.S.

.....

**CUMPĂRĂTOR**

Am primit instrucțiunile de utilizare traduse,  
și mi s-a făcut proba de funcționare.

Semnătura .....

# DECLARAȚIE DE CONFORMITATE

## SC ROTAKT SRL

Str. Depozitelor, 28,  
Râmnicu Vâlcea, 240426,  
Vâlcea



Noi, **SC ROTAKT SRL**, cu sediul în **Str. Depozitelor, 28, Râmnicu Vâlcea, 240426, jud. Vâlcea**, declarăm pe propria răspundere că produsul:

Tocator electric: **RE5465**

seria .....

este în conformitate cu cerințele Directivei MD 2006/42 / CE și cu cerințele naționale reguli:

- Directiva EMC 2014/30 / UE
- Directiva RoHS 2011/65 / UE
- Directiva 2000/14 / CE privind zgomotul, astfel cum a fost modificată prin 2005/88 / CE, anexa V
- Nivel de putere sonoră măsurată: 102,4 dB (A)
- Nivel de putere sonor garantat: 105 dB (A)

Examinarea CE de tip a numelui, adresei și numărului de identificare al organismului notificat:

TÜV Rheinland LGA Products GmbH; Tillystraße 2 D - 90431 Nürnberg, Germania; 0197

Numărul certificatului de examinare CE de tip: BM 50440458

Pentru a garanta coerența, respectarea standardelor armonizate, precum și națiunea au fost aplicate standarde și prevederi

- EN 60745-1: 2009 + A11: 2010
- EN ISO 11680-1: 2011
- ISO 3744: 2010

**Nota:** documentatia tehnica este detinuta de producator.

**Precizare:** Prezenta declaratie este conforma cu originalul.

Locul si data emiterii: Valcea, 27.01.2021. **SC ROTAKT SRL**

**Nicolae Pirvu**

**Administrator**

.....  
Semnătura și ștampila







# ROTAKT

[www.rotakt.ro](http://www.rotakt.ro)

Telefon Vanzari: 0250.702080

Telefon Service: 0250.702070

Fax: 0250.702081

Email vanzari: [vanzari@rotakt.ro](mailto:vanzari@rotakt.ro)

Email service: [service@rotakt.ro](mailto:service@rotakt.ro)

Website: [www.rotakt.ro](http://www.rotakt.ro)